

COHLINE[®]

SMART FLUID SYSTEMS

**AUTOMOBIL METALLROHRE
AUTOMOTIVE METAL TUBES**

**ANSCHLUSSARMATUREN
FITTINGS**

**KATALOG FÜR AUTOMOBIL METALLROHRE CATALOG FOR AUTOMOTIVE METAL TUBES
UND ANSCHLUSSARMATUREN AND FITTINGS**

COHLINE GMBH

SMART FLUID SYSTEMS

WWW.COHLINE.DE

COHLINE GMBH

SMART FLUID SYSTEMS

WWW.COHLINE.DE

COHLINE® - AUTOMOBIL METALLROHRE UND ARMATUREN



COHLINE® Präzisionsstahlrohre werden nach dem neuesten Stand der Technik gefertigt und haben sich seit Jahren bei Öl-, Kraftstoff-, Bremsöl-, Druckluftbrems- und Hydraulikleitungen bewährt.

Wir sind langjähriger Partner für Kunden aller Industriezweige, die medienführende Leitungen benötigen. Unsere Kunden sind international agierende Automobilhersteller, die Zulieferindustrie, Land- und Baumaschinenhersteller sowie Hersteller im Segment neuer Antriebstechnologien. Sie alle vertrauen auf die intelligenten und maßgeschneiderten Lösungen im Bereich Schlauch- und Rohrleitungssysteme von **COHLINE®** und schätzen dabei unsere hohe und verlässliche Qualität, die wir durch modernste Labor- und Messtechnik stetig überprüfen und auch garantieren können. Dies belegt nicht zuletzt unser integriertes Managementsystem mit Zertifizierungen nach IATF 16949, ISO 9001, ISO 14001, ISO 45001 und TISAX.

COHLINE® Stahlrohre entsprechen der DIN EN 10305-1 bzw. der DIN EN 10305-3, hierbei handelt es sich um ein geschweißtes Stahlrohr (Type 1000) bzw. nahtlos, blank gezogenes Stahlrohr (Type 1010) zunderfrei weich gegläht. Diese Rohre sind auch in galvanisch verzinkter Ausführung, Cr₆freie silberfarbene transparente Passivierung, konform zu den EU-Richtlinien 2000/53/EG und 2002/95/EG (Type 1003/1013) lieferbar.

COHLINE® Edelstahlrohr Type (1100) entspricht der DIN EN 10217-7 und DIN EN ISO 1127 und ist ein geschweißtes kalibriertes Rohr in blank geglähter Ausführung.

COHLINE® Aluminium (Type 1216) nach DIN EN 754 und DIN EN 573-3 mit Aluminiumlegierung Al Mn 1 F13 ist mit PA 12 im Extrusionsverfahren schwarz beschichtet mit 150 bzw. 250 µm.

COHLINE Kupferrohr (Type 1400) ist ein speziell für den Kfz.-Sektor entwickeltes Rohr. Es ist auf engstem Raum verlegbar. Im Bereich der Bremsanlage verwenden Sie bitte unsere Bremsrohrqualität Type 1035 oder 1430, aufgeführt im Katalog **AUTOMOBIL BREMSLEITUNGEN, BREMSROHRE UND -SCHLÄUCHE UND ANSCHLUSSARMATUREN**.

COHLINE® Rohrqualitäten zeichnen sich durch Ihre hohe Druckbeständigkeit und Maßgenauigkeit aus.

COHLINE® bietet Ihnen zu allen Rohrqualitäten die entsprechenden Anschlussarmaturen (löt- und lötlöse Verbindungen) Type 90xx und 91xx. Unsere Anschlussarmaturen Type 91xx sind galvanisch verzinkt, Cr₆frei silberfarben transparent passiviert und konform zu den EU-Richtlinien 2000/53/EG und 2002/95/EG und mit einer langen Haltbarkeit ausgezeichnet.

COHLINE® - AUTOMOTIVE METAL TUBES AND FITTINGS

COHLINE® precision steel tubes are manufactured to the latest technical standards and have proved themselves over the years in oil, fuel, brake, compressed air brake and hydraulic lines.

We are a long-standing partner for customers in all branches of industry who require media-carrying lines. Our customers are internationally operating automotive manufacturers, the supply industry, agricultural and construction machinery manufacturers as well as manufacturers in the segment of new drive technologies. They all rely on **COHLINE®** intelligent and tailor-made solutions in fields of hose and pipe systems and appreciate our high and reliable quality, which we are able to constantly check and also guarantee by means of state-of-the-art laboratory and measuring technology. This is evidenced by our integrated management system with certifications according to IATF 16949, ISO 9001, ISO 14001, ISO 45001 and TISAX.

COHLINE® steel tubes, manufactured to DIN EN 10305-1 or DIN EN 10305-3 are welded steel tubes (type 1000) respectively seamless, blank drawn, steel tube (type 1010) scale free annealed. These steel tubes are also available in zinc galvanized quality, Cr₆ free silver transparent passivation, concurring to EU-recommendation 2000/53/EC and 2002/95/EC (type 1003/1013).

COHLINE® stainless steel tube (type 1100) is manufactured to DIN EN 10217-7 and DIN EN ISO 1127 and is a welded calibrated tube in stay blank quality.



COHLINE[®] aluminium tube (tube 1216), to DIN EN 754 and DIN EN 573-3 with aluminium alloy Al Mn 1 F13, extrusion black coating in PA 12 with 150 or 250 µm.

COHLINE[®] copper tube (type 1400) is a specially developed tube for the automotive sector, usable in the smallest area. In the area of braking system please use the **COHLINE[®]** brake tube quality 1035 and 1430, listed in the catalog **AUTOMOTIVE BRAKE LINES, BRAKE TUBES AND HOSES + FITTINGS.**

COHLINE[®] tube quality products have proved themselves through their high pressure stability and precision measurements.

For all tube qualities, **COHLINE[®]** offers the necessary fittings (solder and none solder connectors), type 90xx and type 91xx. Our fittings type 91xx are zinc galvanized, CR₆ free passivated silver transparent, concurring to EU- recommendation 2000/53/EC and 2002/95/EC and have a long continuous durability.



STAHLROHR

Type 1000

STEEL TUBE

DIN EN 10305-3-E 195 +N



Präzisions-Stahlrohr DIN EN 10305-3 geschweißt, blank geglüht, konserviert in Längen von 5-6m.

Precision steel tube DIN EN 10305-3 welded, stay blank, preserved, in length of 5- 6m

Durch Fertigungsprozess unter Temperatureinfluß (z. B. Löten) kann die Druckfestigkeit um ca. 25 % gegenüber den Tabellenwerten reduziert werden.

While manufacturing under temperature (such as soldering) the pressure resistance can be reducing up to 25 % in comparing to the data of the catalog.

D	T	Betriebsdruck working pressure	Bestell-Nr. part-no.
mm	mm	bar	
5,0	1,0	254	1000.0305
6,0	1,0	344	1000.0406
6,0	0,7	241	1000.0506
8,0	1,0	258	1000.0608
8,0	0,7	181	1000.0708
10,0	1,0	206	1000.0810
12,0	1,0	172	1000.1012
15,0	1,0	138	1000.1315
18,0	1,5	172	1000.1518
18,0	1,0	115	1000.1618
22,0	1,0	94	1000.2022

STAHLROHR

Type 1003

STEEL TUBE

DIN EN 10305-3-E 195 +N



Präzisions-Stahlrohr DIN EN 10305-3 geschweißt, blank geglüht, galvanisch verzinkt min. 10 µm, Cr₆ frei passiviert silberfarben transparent, in Längen von 5-6m.

Precision steel tube DIN EN 10305-3 welded, stay blank, zinc galvanized, approx. 10 µm, Cr₆ free passivated silver transparent, in length of 5-6m

D	T	Betriebsdruck working pressure	Bestell-Nr. part-no.
mm	mm	bar	
5,0	1,0	254	1003.0305
6,0	1,0	344	1003.0406
6,0	0,7	241	1003.0506
8,0	1,0	258	1003.0608
10,0	1,0	206	1003.0810
12,0	1,0	172	1003.1012

STAHLROHR

STEEL TUBE

DIN EN 10305-1-E 235 +N

Type 1010



Präzisions-Stahlrohr DIN EN 10305-1 nahtlos gezogen, blank geglüht, konserviert in Längen von 5 - 6m.

Precision steel tube DIN EN 10305-1 seamless drawn, stay blank, preserved, in length of 5 - 6m

Durch Fertigungsprozesse unter Temperatureinfluß (z. B. Löten) kann die Druckfestigkeit um ca. 25 % gegenüber den Tabellenwerten reduziert werden.

While manufacturing under temperature (such as soldering) the pressure resistance can be reducing up to 25 % in comparing to the data of the catalog.

D	T	Betriebsdruck working pressure	Bestell-Nr. part-no.
mm	mm	bar	
5,0	1,0	498	1010.0305
6,0	1,0	415	1010.0406
8,0	1,0	311	1010.0608
10,0	1,5	373	1010.0710
10,0	1,0	249	1010.0810
12,0	1,5	311	1010.0912
12,0	1,0	207	1010.1012
15,0	1,5	249	1010.1215
15,0	1,0	166	1010.1315
18,0	1,5	207	1010.1518
18,0	1,0	138	1010.1618
22,0	1,5	170	1010.1922
28,0	1,5	133	1010.2528
16,0	2,0	311	1010.1216

STAHLROHR

STEEL TUBE

DIN EN 10305-1-E 235 +N

Type 1013

Präzisions-Stahlrohr DIN EN 10305-1 nahtlos gezogen, blank geglüht, galvanisch verzinkt min. 10 µm, Cr₆ frei passiviert silberfarben transparent, in Längen von 5- 6m.

Precision steel tube DIN EN 10305-1 seamless drawn, stay blank, zinc galvanized, approx. 10 µm, Cr₆ free passivated silver transparent, in length of 5 - 6m



D	T	Betriebsdruck working pressure	Bestell-Nr. part-no.
mm	mm	bar	
8,0	1,0	311	1013.0608
10,0	1,5	373	1013.0710
10,0	1,0	249	1013.0810
12,0	1,0	190	1013.1012
15,0	1,5	249	1013.1215
18,0	1,5	207	1013.1518

EDELSTAHLROHR

Type 1100

STAINLESS STEEL TUBE

DIN EN 10217-7/DIN EN ISO 1127

1.4301 ww 1.4541



Präzisions-Edelstahlrohr DIN EN 10217-7 bzw. DIN EN ISO 1127 geschweisst, kalibriert, blank gegläht, in Längen von 5- 6m.

Precision refined steel tube DIN EN 10217-7 resp. DIN EN ISO 1127 welded, calibrated, stay blank, in length of 5 - 6m

D	T	Betriebsdruck working pressure	Bestell-Nr. part-no.
mm	mm	bar	
6,0	1,0	352	1100.0406
8,0	1,0	264	1100.0608
10,0	1,0	211	1100.0810
12,0	1,0	176	1100.1012
15,0	1,0	138	1100.1315
18,0	1,0	117	1100.1618

ALUMINIUMROHR

Type 1216

ALUMINIUM TUBE

DIN EN 754/DIN EN 573-3 Al Mn 1 F13



Aluminiumrohr nach DIN EN 754 bzw. DIN EN 573-3, Aluminiumlegierung Al Mn 1 F13 mit PA 12 schwarz im Extrusionsverfahren mit 150 µm (Type 1216) beschichtet, in Längen von 5 - 6m.

Aluminium tube DIN EN 754 resp. DIN EN 573-3, aluminium alloy Al Mn 1 F13 with PA 12 black, extrusion coating with 150 µm (type 1216) coated, in length of 5 - 6 m

D	T	Betriebsdruck working pressure	Bestell-Nr. part-no.
mm	mm	bar	
8,0	1,0	40	1216.0608
10,0	1,0	40	1216.0810
15,0	1,2	40	1216.1215

KUPFERROHR

COPPER TUBE

DIN EN 12449 Cu-DHP-CW024A-R200



Type 1400

Kupferrohr nahtlos gezogen, zunderfrei weich gegläht, 5 m Fixlängen, gerollt in Kartons verpackt

**CuNiFe1Mn-Bremsrohr, Type 1430
siehe Katalog Bremse**

copper tube seamless drawn, scale free annealed, in length of 5 m, rolled, packed in cartons,

**CuNiFe1Mn-brake tube, type 1430
see catalogue brake**

D	T	Betriebsdruck working pressure	Bestell-Nr. part-no.
mm	mm	bar	
5,0	1,0	150	1400.0305-5
6,0	1,0	115	1400.0406-5
8,0	1,0	76	1400.0608-5
10,0	1,0	57	1400.0810-5

KUGELBUCHSE

Ausführung B DIN 3863 (Ersatz für DIN 7608)

Type 9010

BALL BEARING LINER

type B DIN 3863 (replacement for DIN 7608)



DN (NW)	für Rohr- Außen-Ø for pipe outside-Ø d mm	passend für Überwurfmutter suitable for swivel nut		Bestell-Nr. part-no.
		Bestell-Nr. part-no.	Gewinde thread	
3	5	8031.0300/8034.0300	M 10 x 1 / G 1/8"	9010.0300
3/2	4	8031.0302/8034.0302	M 10 x 1 / G 1/8"	9010.0302
4	6	8031.0400/8034.0604	M 12 x 1,5/G 1/4"	9010.0400
6	8	8031.0600/8034.0600	M 14 x 1,5/G 1/4"	9010.0600
8	10	8031.0800/8034.0800	M 16 x 1,5/G 3/8"	9010.0800
10	12	8031.1000/8034.1310	M 18 x 1,5/G 1/2"	9010.1000
13	15	8031.1300	M 22 x 1,5	9010.1300
16	18	8031.1600/8034.2016	M 26 x 1,5/G 3/4"	9010.1600
20	22	8031.2000	M 30 x 2	9010.2000
		8030.2000	M 30 x 1,5	
25	28	8030.2500	M 38 x 1,5	9010.2500

DOPPELKEGELRING

Ausführung Messing DIN 3862

Type 9020

DOUBLE CONICAL RING

type brass DIN 3862



Bestell-Nr. part-no.	9020.0204	9020.0305	9020.0406	9020.0810	9020.1012
für Rohr-Außen-Ø for pipe outside-Ø	4	5	6	10	12

AUßENGEWINDE - LÖTSTUTZEN

Type 9050

DIN 7633 (Ersatz für DIN 7613)

BRAZED HEXAGON NIPPLE WITH OUTSIDE THREAD

DIN 7633 (replacement for DIN 7613)

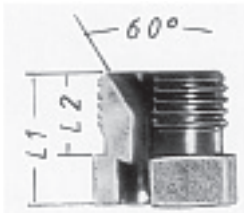

DN (NW)	für Rohr- Außen-Ø for pipe outside-Ø d mm	Gewinde thread	SW mm	L 1 mm	L 2 mm	Bestell-Nr. part-no.
3	5	M 10 x 1	11	13	8	9050.0300
6	8	M 14 x 1,5	14	16	10	9050.0600
8	10	M 16 x 1,5	17	17	11	9050.0800
10	12	M 18 x 1,5	19	19	11	9050.1000
13	15	M 22 x 1,5	24	20	12	9050.1300
16	18	M 26 x 1,5	27	22	12	9050.1600
20	22	M 30 x 1,5	30	24	14	9050.2000
25	28	M 38 x 1,5	41	31	14	9050.2500
32	35	M 45 x 1,5	46	34	16	9050.3200

AUßENGEWINDE - LÖTSTUTZEN

Type 9051

Bohrungsform W nach DIN 3861, für Schneidringanschluss, leichte Baureihe

BRAZED HEXAGON NIPPLE WITH OUTSIDE THREAD

bore form W to DIN 3861, for cut ring connection, light type

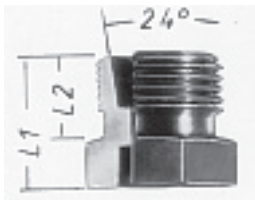

DN (NW)	für Rohr- Außen-Ø for pipe outside-Ø d mm	Gewinde thread	SW mm	L 1 mm	L 2 mm	Bestell-Nr. part-no.
4	6	M 12 x 1,5	14	16	10	9051.0400
6	8	M 14 x 1,5	17	16	10	9051.0600
8	10	M 16 x 1,5	17	17	11	9051.0800
10	12	M 18 x 1,5	19	18	11	9051.1000
13	15	M 22 x 1,5	24	19	12	9051.1300
16	18	M 26 x 1,5	27	19	12	9051.1600
25	28	M 36 x 2	41	22	14	9051.2500

LÖT - STECK - GEHÄUSE SOLDER PLUG SHELL

Type 9067



DN (NW)	für Lötbohrung bore hole d mm	D 1 mm	D 2 mm	L 1 mm	passend für Steckanschluss suitable for plug-type connection	Bestell-Nr. part-no.
8	10	18,8	16,0	22,0	8068.19.0800	9067.0800

ÜBERWURFSCHRAUBE

Type 9070

Ausführung A, DIN 3871

SWIVEL SCREW

type A, DIN 3871



DN (NW)	für Rohr- Außen-Ø for pipe outside-Ø d mm	Gewinde thread	SW mm	Bestell-Nr. part-no.
2	4	M 8 x 1	8	9070.0200
3	5	M 10 x 1	10	9070.0300
3	6	M 10 x 1	10	9070.0304
4	6	M 12 x 1,5	12	9070.0400
6	8	M 14 x 1,5	14	9070.0600



RINGLÖTSTUTZEN

Type 9081

Ausführung B, DIN 7642 (Ersatz für DIN 7622)

SOLDER BANJO

type B, DIN 7642 (replacement for DIN 7622)



DN (NW)	D mm	für Rohr- Außen-Ø for pipe outside-Ø d mm	passend für Hohlschraube suitable for banjo bolt	L mm	Bestell-Nr. part-no.	
3	8	5	Bestell-Nr. 8091.030080 part no.	Gewinde M 8 x 1 thread	14	9081.030082
3/2	8	4	8091.030080	M 8 x 1	14	9081.030282
4	10	6	8091.040080	M 10 x 1	16	9081.040082
4/3	10	5	8091.040080	M 10 x 1	16	9081.0403
6	12	8	8091.19.060082	M 12 x 1,5	18	9081.060082
6/4	12	6	8091.19.060082	M 12 x 1,5	18	9081.0604
8	14	10	8091.080080	M 14 x 1,5	20	9081.080082
8/4	14	6	8091.080080	M 14 x 1,5	20	9081.080484
8/6	14	8	8091.080080	M 14 x 1,5	20	9081.080681
10	16	12	8091.19.100082	M 16 x 1,5	22	9081.100082
10/8	16	10	8091.19.100082	M 16 x 1,5	22	9081.100881
13	18	15	8091.19.130082	M 18 x 1,5	24	9081.130083
13/8	18	10	8091.19.130082	M 18 x 1,5	24	9081.1308
16	22	18	8091.160082	M 22 x 1,5	27	9081.160083
16/13	22	15	8091.160082	M 22 x 1,5	27	9081.161384
20	26	22	8091.200082	M 26 x 1,5	32	9081.200083

DOPPELRINGLÖTSTUTZEN

Type 9082

Ausführung B, DIN 7642 (Ersatz für DIN 7622)

DOUBLE SOLDER BANJO

type B, DIN 7642 (replacement for DIN 7622)



DN (NW)	D mm	für Rohr- Außen-Ø for pipe outside-Ø d mm	passend für Hohlschraube suitable for banjo bolt	L mm	Bestell-Nr. part-no.	
3	8	5	Bestell-Nr. 8091.030080 part no.	Gewinde- M 8 x 1 thread	14	9082.030383
3/2	8	4	8091.030080	M 8 x 1	14	9082.030202
4	10	6	8091.040080	M 10 x 1	16	9082.0404
8	14	10	8091.080080	M 14 x 1,5	20	9082.0808
10	16	12	8091.19.100082	M 16 x 1,5	22	9082.1010

ANSCHLUSSARMATUREN

COHLINE[®]
SMART FLUID SYSTEMS

FÜR ROHRE

FITTINGS FOR TUBES

Ausführung mit galvanischem Oberflächenschutz

Type with galvanized surface protection

SCHNEIDRING

Type 9101

DIN 3861, Form A bzw. ISO 8434-1 CR-L, leichte Baureihe

CUT RING

DIN 3861, type A respectively ISO 8434-1 CR-L, light type



DN (NW)	für Rohr- Außen-Ø for pipe outside-Ø d mm	passende Überwurfmutter suitable swivel nut		Bestell-Nr. part-no.
		Bestell-Nr. part-no.	Gewinde- thread	
2	4	9131.0204	M 8 x 1	9101.0204
3	5	9131.0305	M 10 x 1	9101.0305
3	6	9131.0306	M 10 x 1	9101.0306
4	6	9131.0406	M 12 x 1,5	9101.0406
5	8	9131.0508	M 12 x 1	9101.0508
6	8	9131.0608	M 14 x 1,5	9101.0608
8	10	9131.0810	M 16 x 1,5	9101.0810
10	12	9131.1012	M 18 x 1,5	9103.1012*
13	15	9131.1315	M 22 x 1,5	9101.1315
13	16	9131.1316	M 22 x 1,5	9101.1316
16	18	9131.1618	M 26 x 1,5	9101.1618
20	22	9131.2022	M 30 x 2	9101.2022
25	28	9131.2528	M 36 x 2	9101.2528
32	35	9131.3235	M 42 x 2	9101.3235
40	42	9131.4042	M 52 x 2	9101.4042

* 9103.1012 ist nach DIN 3861, Form B mit 2 Schneiden

* 9103.1012 according to DIN 3861, type B with 2 edges

SCHNEIDRING

Type 9102

DIN 3861, Form A bzw. ISO 8434-1 CR-S, schwere Baureihe

CUT RING

DIN 3861, type A respectively ISO 8434-1 CR-S, heavy type



DN (NW)	für Rohr- Außen-Ø for pipe outside-Ø d mm	passende Überwurfmutter suitable swivel nut		Bestell-Nr. part-no.
		Bestell-Nr. part-no.	Gewinde- thread	
3	6	9132.0306	M 14 x 1,5	9101.0406
4	8	9132.0408	M 16 x 1,5	9101.0608
6	10	9132.0610	M 18 x 1,5	9101.0810
8	12	9132.0812	M 20 x 1,5	9103.1012*
10	14	9132.1014	M 22 x 1,5	9102.1014
13	16	9132.1316	M 24 x 1,5	9102.1316
16	20	9132.1620	M 30 x 2	9102.1620
20	25	9132.2025	M 36 x 2	9102.2025
25	30	9132.2530	M 42 x 2	9102.2530
32	38	9132.3238	M 52 x 2	9102.3238

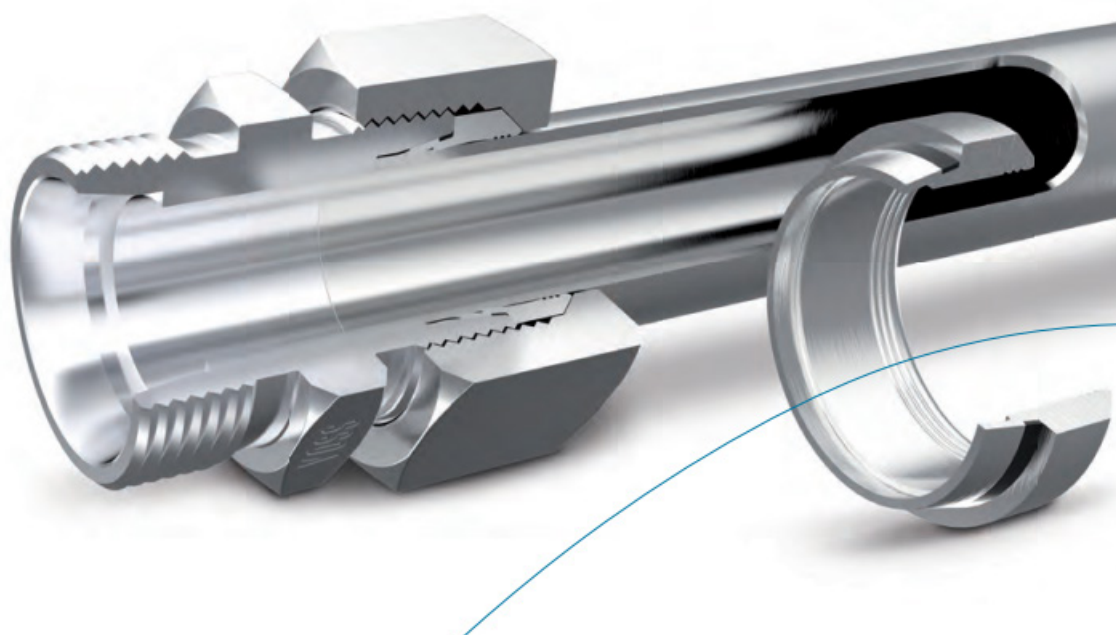

ÜBERWURFMUTTER

Type 9131

Ausführung A 3 L, DIN 3870 bzw. ISO 8434-1 N-L, leichte Baureihe

SWIVEL NUT

type A 3 L, DIN 3870, respectively ISO 8434-1 N-L, light type

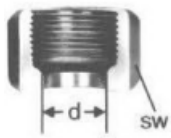

DN (NW)	Gewinde thread	für Rohr- Außen-Ø for pipe outside-Ø d mm	SW mm	passender Schneidring suitable cut ring	Bestell-Nr. part-no.
2	M 8 x 1	4	10	9101.0204	9131.0204
3	M 10 x 1	5	12	9101.0305	9131.0305
3	M 10 x 1	6	12	9101.0306	9131.0306
4	M 12 x 1,5	6	14	9101.0406	9131.0406
5	M 12 x 1	8	14	9101.0508	9131.0508
6	M 14 x 1,5	8	17	9101.0608	9131.0608
8	M 16 x 1,5	10	19	9101.0810	9131.0810
10	M 18 x 1,5	12	22	9103.1012	9131.1012
13	M 22 x 1,5	15	27	9101.1315	9131.1315
13	M 22 x 1,5	16	27	9101.1316	9131.1316
16	M 26 x 1,5	18	32	9101.1618	9131.1618
20	M 30 x 2	22	36	9101.2022	9131.2022
25	M 36 x 2	28	41	9101.2528	9131.2528
32	M 45 x 2	35	50	9101.3235	9131.3235
40	M 52 x 2	42	60	9101.4042	9131.4042

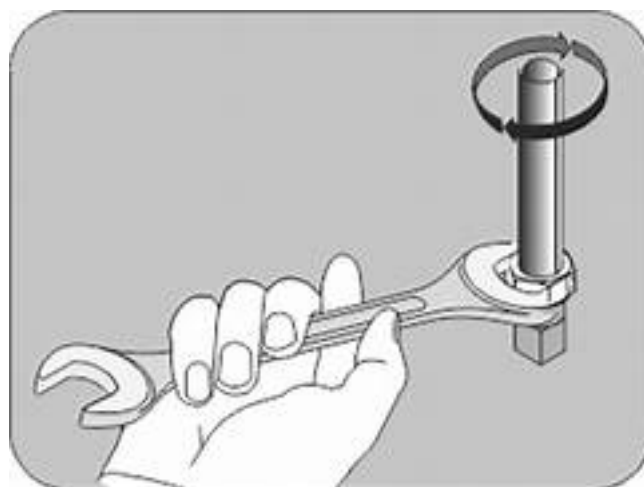

ÜBERWURFMUTTER

Type 9132

Ausführung A 3 S, DIN 3870 bzw. ISO 8434-1 N-S, schwere Baureihe

SWIVEL NUT

type A 3 S, DIN 3870, respectively ISO 8434-1 N-S, heavy type

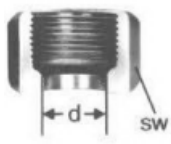

DN (NW)	Gewinde thread	für Rohr- Aussen-Ø for pipe outside-Ø d mm	SW mm	passender Schneidring suitable cut ring	Bestell-Nr. part-no.
3	M 14 x 1,5	6	17	9101.0406	9132.0306
4	M 16 x 1,5	8	19	9101.0608	9132.0408
6	M 18 x 1,5	10	22	9101.0810	9132.0610
8	M 20 x 1,5	12	24	9103.1012	9132.0812
10	M 22 x 1,5	14	27	9102.1014	9132.1014
13	M 24 x 1,5	16	30	9102.1316	9132.1316
16	M 30 x 2	20	36	9102.1620	9132.1620
20	M 36 x 2	25	46	9102.2025	9132.2025
25	M 42 x 2	30	50	9102.2530	9132.2530
32	M 52 x 2	38	60	9102.3238	9132.3238



COHLINE® - DIESEL-EINSPRITZROHRE, ARMATUREN UND KOMPLETTE EINSPRITZROHRLEITUNGEN



COHLINE® - Einspritzrohr ist ein Spezial- Hochdruck- Stahlrohr nahtlos kaltgezogen, blank geglüht, galvanisch verzinkt und Cr₆ frei silberfarben transparent passiviert (Type 1053), konform zu den EU- Richtlinien 2000/53/EG und 2002/95/EG, speziell für Diesel-Einspritzanlagen gemäß DIN ISO 8535-1 entwickelt. Der Werkstoff ist E 215.

Alle Rohre entsprechen höchsten Qualitätsansprüchen hinsichtlich Betriebssicherheit und Maßhaltigkeit. Als Erstausrüster für Dieselmotorenhersteller ist **COHLINE®** mit den hohen Anforderungen dieses Industriezweiges seit vielen Jahren vertraut.

COHLINE® liefert Dieseleinspritzrohre in Meterware mit den dazugehörigen Armaturen auch zur Eigenanfertigung von Komplettleitungen. Unsere Anschlussarmaturen sind Cr₆ frei silberfarben transparent passiviert und konform zu den EU- Richtlinien 2000/53/EG und 2002/95/EG und mit einer langen Haltbarkeit ausgezeichnet.

COHLINE® bietet Einspritzrohre, auch komplett mit Armaturen, in geraden Längen oder als einbaufertig gebogene Rohrleitungen bzw. Einspritzleitungssätze an.

Für weitere Fragen stehen wir Ihnen gerne zur Verfügung.

COHLINE® - DIESEL INJECTION-TUBES, FITTINGS AND COMPLETE INJECTION LINES

COHLINE® - injection tube is a special high-pressure steel tube, seamless cold drawn, stay blank, zinc galvanized and Cr₆ free silver transparent passivation (type 1053) concurring to EU-recommendation 2000/53/EC and 2002/95/EC. It is developed especially for all diesel-injection applications, according to DIN ISO 8535-1. The material is E 215.

All tubes are manufactured to the highest quality demands in operation safety and measurement stability. As an O.E. supplier to diesel engine manufactureres for many years **COHLINE®** is very knowledgeable about the high demands of this industrial branch.

COHLINE® delivers diesel injection tubes in metres with the necessary fittings for self construction and also completed lines. Our fittings are Cr₆ free passivated silver transparent, concurring to EU-recommendation 2000/53/EC and 2002/95/EC and have a long continuous durability.

COHLINE® also offers complete injection lines with fittings in straight lengths or ready to install bent lines as well as injection line sets.

For further Information, please contact us.

DIESEL-EINSPRITZROHRE UND ANSCHLUSSARMATUREN

DIESEL- INJECTION TUBE AND FITTINGS

DIESEL - EINSPRITZROHR

Type 1053

DIN ISO 8535-1 (ersetzt DIN 73000 E 215), Spezialqualität für Dieseleinspritzleitungen, auf Druckbeständigkeit geprüft, in Längen von 5-6 m

DIESEL - INJECTION TUBE

DIN ISO 8535-1 (replaced DIN 73000 E 215), special quality for diesel injection lines are checked for pressure stability and manufactured to lengths of 5- 6 m



Hochdruck-Stahlrohr, nahtlos kaltgezogen high pressure steel tube, seamless cold drawn	für Rohr- Außen-Ø for pipe outside-Ø D ± 0,06 mm	für Innen-Ø for inside-Ø d ± 0,05 mm	Betriebsdruck working pressure bar	Bestell-Nr. part-no.
galvanisch verzinkt ca. 15 µm Cr ₆ frei silberfarben transpa- rent passiviert zinc galvanized, appr. 15 µm Cr ₆ free silver transparent passiva- ted	6,0	3,00	550	1053.0306
	6,0	2,25	640	1053.2206
	6,0	2,00	690	1053.0206.
	6,0	1,85	710	1053.1806
	6,0	1,50	730	1053.1506

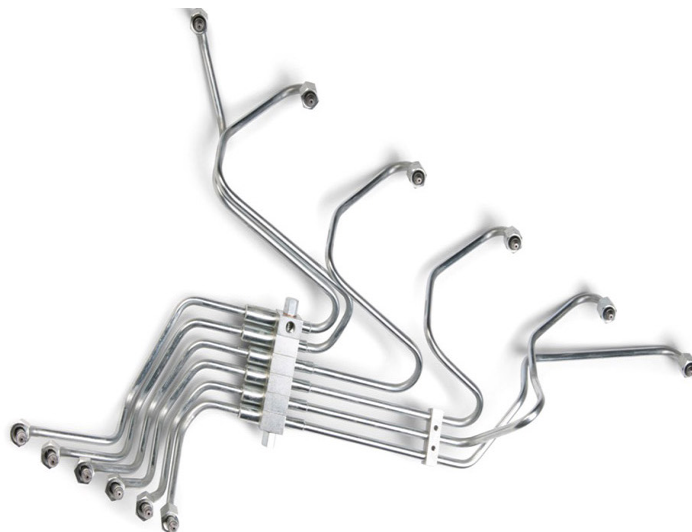









ANSCHLUSSARMATUREN FÜR EINSPRITZROHRE

teilweise nach DIN 73365

FITTINGS FOR DIESEL-INJECTION LINES

partly according to DIN 73365



	DIN 73365 Bezeichnung designation	Bohrung bore hole d mm	Bestell-Nr. part-no.
 Druckscheiben für gestauchte Einspritzrohre pressure ring for flared injection lines für Überwurfmutter/ for swivel nut M 12 x 1,5 für Überwurfmutter/ for swivel nut M 14 x 1,5 für Überwurfmutter/ for swivel nut M 20 x 1,5	B 10/6	6,2	9027.0400
	B 12/6	6,2	9027.0600
	B 16/8	8,2	9027.1000
 Drucknippel für gestauchte Einspritzrohre pressure nipple for flared injection lines für Überwurfmutter/ for swivel nut M 12 x 1,5 für Überwurfmutter/ for swivel nut M 14 x 1,5 für Überwurfmutter/ for swivel nut M 20 x 1,5		6,2	9027.0451
		6,2	9027.0651
		6,2	9027.1151
 Überwurfmutter für gestauchte Einspritzrohre swivel nut for flared solder nipple Gewinde/ thread M 12 x 1,5 Gewinde/ thread M 14 x 1,5 Gewinde/ thread M 20 x 1,5	A 12	7,1	9037.0400
	A 14	8,4	9037.0600
	A 20	11,0	9037.1100
 Überwurfmutter für gestauchte Einspritzrohre mit COH Kopf. Swivel nut for flared solder nipple with COH flare Gewinde/ thread M 12 x 1,5 Gewinde/ thread M 14 x 1,5		6,8	9037.0452
		6,8	9037.0652
 Lötnippel für Einspritzrohre solder nipple for injection lines Gewinde/ thread M 12 x 1,5 Gewinde/ thread M 14 x 1,5 Gewinde/ thread M 18 x 1,5	D	6,1	9017.0400
	D	6,1	9017.0600
	D	6,1	9017.1000
 Überwurfmutter für Lötnippel swivel nut for injection lines. Gewinde/ thread M 12 x 1,5 Gewinde/ thread M 14 x 1,5		8,0	9037.0451
	A 14	8,4	9037.0600
 Aufklemmkopf für Einspritzrohre. pressure nipple for injection lines		6,0	9017.0452
 Überwurfmutter für Aufklemmkopf M 14 x 1,5. swivel nut for pressure nipple M 14 x 1,5		6,1	9132.0306

ZUBEHÖR FÜR DIESELMOTORE

ACCESSORIES FOR DIESEL-ENGINES



	Gewinde thread	Bestell-Nr. part-no.
Überströmventil A 1,5 DIN 73368 Öffnungsdruck 0,5- 1,5 bar overflow valve A 1,5 DIN 73368 opening pressure A 0,5- 1,5 bar	M 14 x 1,5	9900.0873
Handpumpe für Einspritzleitungen hand pump for injection pumps	M 16 x 1,5	9900.0878



GERADE DIESELEINSPRITZLEITUNGEN

Rohr DIN ISO 8535-1 (ersetzt DIN 73000 E 215),
komplett mit angestauchtem Dichtkopf,
Rohr und Armaturen verzinkt, Mindestbestellmenge 10 St.



STRAIGHT DIESEL-INJECTION LINES

tube DIN ISO 8535-1 (replaced DIN 73000 E 215), complete with flared head gasket,

Rohr Innen-Ø tube inside-Ø mm	Überwurfmutter swivel nut				Betriebs- druck working pressure bar	Bestell-Nr part-no.
	einerseits one side		andererseits other side			
	Bestell-Nr. part-no.	Gewinde thread	Bestell-Nr. part-no.	Gewinde thread		
3,00	9037.0452	M 12 x 1,5	9037.0452	M 12 x 1,5	550	1053.3704.3704.03/ L
3,00	9037.0652	M 14 x 1,5	9037.0652	M 14 x 1,5	550	1053.3706.3706.03/ L
3,00	9037.0452	M 12 x 1,5	9037.0652	M 14 x 1,5	550	1053.3704.3706.03/ L
2,25	9037.0452	M 12 x 1,5	9037.0452	M 12 x 1,5	640	1053.3704.3704.22/ L
2,25	9037.0652	M 14 x 1,5	9037.0652	M 14 x 1,5	640	1053.3706.3706.22/ L
2,25	9037.0452	M 12 x 1,5	9037.0652	M 14 x 1,5	640	1053.3704.3706.22/ L
2,00	9037.0452	M 12 x 1,5	9037.0452	M 12 x 1,5	690	1053.3704.3704.02/ L
2,00	9037.0652	M 14 x 1,5	9037.0652	M 14 x 1,5	690	1053.3706.3706.02/ L
2,00	9037.0452	M 12 x 1,5	9037.0652	M 14 x 1,5	690	1053.3704.3706.02/ L
1,85	9037.0452	M 12 x 1,5	9037.0452	M 12 x 1,5	710	1053.3704.3704.18/ L
1,85	9037.0652	M 14 x 1,5	9037.0652	M 14 x 1,5	710	1053.3706.3706.18/ L
1,85	9037.0452	M 12 x 1,5	9037.0652	M 14 x 1,5	710	1053.3704.3706.18/ L
1,50	9037.0452	M 12 x 1,5	9037.0452	M 12 x 1,5	730	1053.3704.3704.15/ L
1,50	9037.0652	M 14 x 1,5	9037.0652	M 14 x 1,5	730	1053.3706.3706.15/ L

Einspritzleitungen typengebunden.
Einsatzbereich PKW und NKW siehe Typenlisten

Injection lines for car and truck, see related type lists



UMRECHNUNG DRUCK/CONVERSION PRESSURE

1 bar = 10 N/cm² = 100 kPa = 0,1 MPa = 14,5 psi

Druck in bar = Druck in psi x 0,06895
pressure in bar = pressure in psi x 0,06895

Druck in psi = Druck in bar x 14,5
pressure in psi = pressure in bar x 14,5

Beispiel: Betriebsdruck 20 bar = 20 bar x 14,5 = 290 psi
example: working pressure 20 bar = 20 bar x 14,5 = 290 psi

UMRECHNUNG TEMPERATUR/CONVERSION TEMPERATURE

Temperatur in °C = (Temperatur in °F-32) x 5/9
temperature in °C = (temperature in °F-32) x 5/9

Temperatur in °F = (1,8 x Temperatur in °C) + 32
temperature in °F = (1,8 x temperature in °C) + 32

Beispiel: Betriebstemperatur 90°C = (1,8 x 90°C) + 32 = 194 °F
example: working temperature 90°C = (1,8 x 90°C) + 32 = 194 °F



Anmerkung Haftung

Die Konfektionierung von Schlauch- und Rohrleitungen liegt außerhalb unseres Einflussbereiches. Wir schließen daher die Gewährleistung und die Haftung für Folgeschäden, resultierend aus fehlerhafter Konfektionierung aus.

Aufträge für Erzeugnisse, die für den Einbau in Luft-, Wasser- und Personenbeförderungsfahrzeuge bestimmt sind, nehmen wir aus produkthaftungsrechtlichen Gründen nicht an.

Auch eine schriftliche Bestätigung als eine Art Freistellung von der Produkthaftpflicht ist nicht ausreichend.

Für den Einsatz von Armaturen, Schlauchmeterware und Rohren für Anwendungen nach DGRL (Druckgeräterichtlinien) ist eine gesonderte Anfrage erforderlich.

Reklamationen an von Cohline gelieferten Waren, können nur anerkannt werden, wenn die reklamierte Ware zur Prüfung an Cohline zurückgesandt wird. Ferner sind Angaben von Einsatzgebiet, Einbauort, Betriebsdruck, Durchflussmedium und Temperatur erforderlich.

Remark Liability

The assembly of hose and tube lines is outside our sphere of influence. We exclude our warranty for the delivered products and our liability for consequential loss resulting from defective assembling.

Because of product liability reasons we don't accept orders of aircrafts, watercrafts and vehicles for passenger transports. A written confirmation as a release of the product liability is not sufficient.

Please enquire about the use of fittings, hose and tube according to the DGRL (pressure equipment guidelines) separately.

Complaints of delivered Cohline products can only be accepted, if you send these back to Cohline to control it. Necessary are the details about range of application, place of application, working pressure, fluid medium and temperature.